

分割器安裝運行前確認步驟

一、確認分割器入力軸處於靜止狀態(如圖),入力軸的鍵槽水平對準出力軸方向。

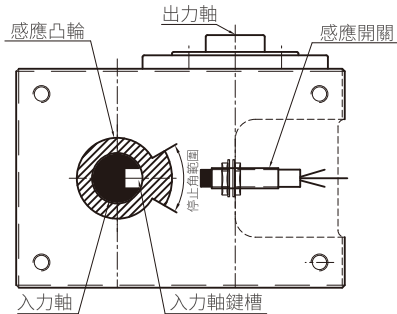

注：
入力軸鍵槽水平面
對準出力軸方向

二、確認分割器出力軸法蘭盤面安裝孔位置(包含定位銷孔)需與合同圖紙一致,下圖作參考。

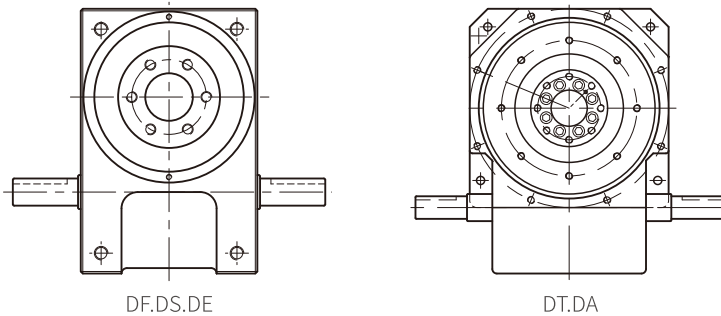

三、同時滿足以上兩個條件後,即可安裝工作盤。在安裝工作盤時,確保每個工位與工裝仔細對準,確認無誤後再將工作盤面螺絲鎖緊。

四、安裝完成後,需及時將注油孔螺絲更換成透氣孔螺絲,避免分割器運轉時箱體內部產生油壓或溫度過高導致往外滲油異常發生。(如右圖)

